

FRP 纏繞 耐蝕化學槽

採用日本原裝進口電腦自動控制交叉纏繞機台



良機實業股份有限公司

LIANG CHI INDUSTRY CO., LTD.

亞洲規模最大 FRP 專業製造廠



桃園總廠 廠房面積 80000 平方公尺



外銷日本 F. R. P. 大型風胴

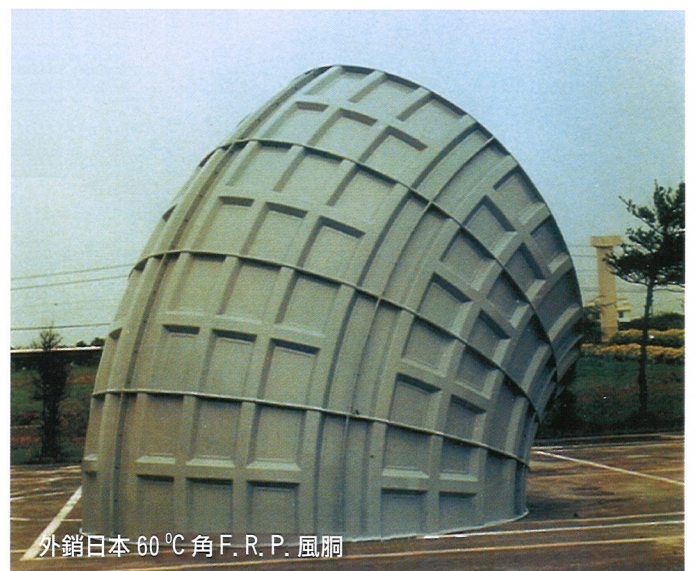

外銷日本 60°C 角 F. R. P. 風胴



採用日本原裝進口電腦控制交叉纏繞機台

良機公司擁有亞洲規模最大之 FRP 專業製造廠，其廠房設備最完善，技術陣容最優秀，專業經驗最豐富，並與國外著名 FRP 權威廠商有技術合作之關係，如美國 OCF 公司，日本富洋會社 ... 等。能確實為客戶解決特殊需求及困難技術的問題，對於設計、製造方面，本公司提供了最優良及最經濟之設備與裝運，來服務需求的您。

秉持著交貨迅速、品質優良、價格合理、服務可靠，而成為全國唯一最具信譽之公司，能承攬大工程、大設備，並兼具大產能之 FRP 專業製造廠。

創立 1962 年 人員 500 餘名 桃園廠 24000 坪

良機結合尖端科技、不斷研究開發

精密的生產技術 · 嚴格的品質管制 · 完善的售後服務

- 1. 一般 F.R.P. 製品 F.R.P. PRODUCTS.
- 2. 耐酸鹼內襯施工 LINING WORK.
- 3. 各類型管件製品 PIPE PRODUCTS.
- 4. 纏繞成型法製品 FILAMENT WINDING PRODUCTS.



各型纏繞桶槽 · 廢水廢氣洗滌塔設備 · 各型管件加工製品

洗滌槽 SCRUBBER 標準規範

處理風量 M ³ /min	塔 體 D×H (mm)	導管徑 (mm)	循環水量 L/min	循環水 管徑
50	1200 Ø	300 Ø	250	3"
100	1600 Ø	450 Ø	500	3"
150	2000 Ø	500 Ø	750	4"
200	2500 Ø	500 Ø	1000	4"
250	3000 Ø	600 Ø	1250	5"
300	3000 Ø	600 Ø	1500	5"
350	3000 Ø	750 Ø	1750	5"
400	3000 Ø	750 Ø	2000	5"
450	3400 Ø (3800 Ø)	800 Ø	2250	6"
500	3400 Ø (3800 Ø)	800 Ø	2500	6"
550	3800 Ø	1000 Ø	2700	6"
600	3800 Ø	1000 Ø	3000	6"

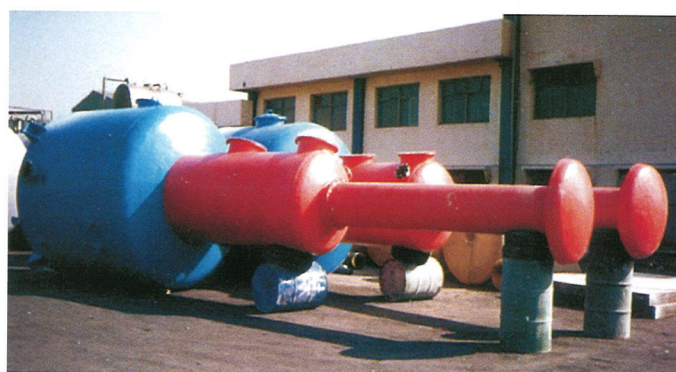
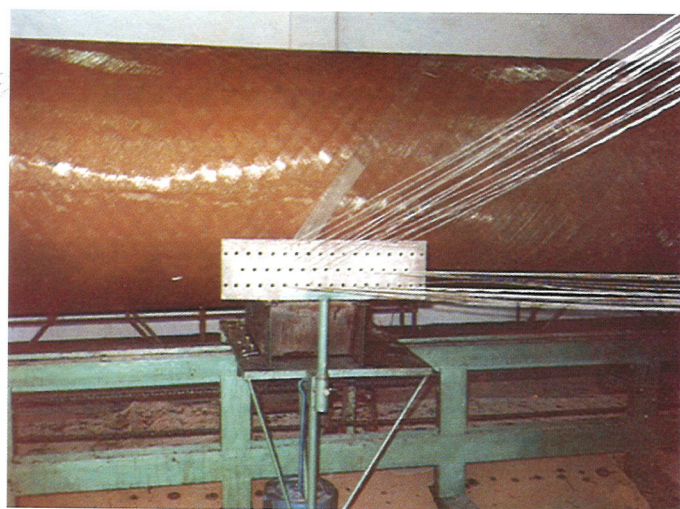

採用日本原裝進口電腦自動控制交叉纏繞機台

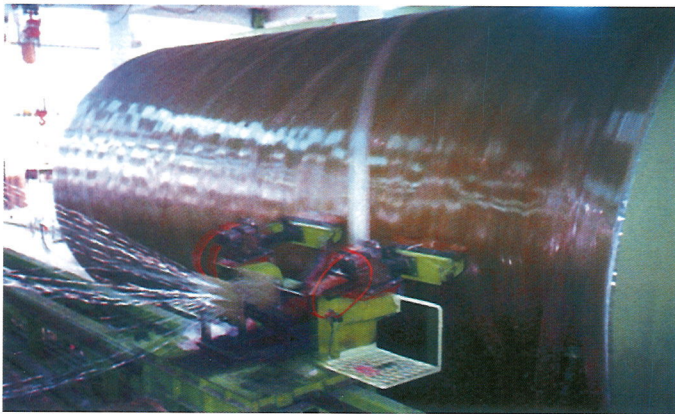

豎型耐蝕性 F. R. P. 桶槽之規範

編號 LCT-V	容量 M ³	槽徑 D φ mm	槽高 H mm	厚度 mm		
				t ₁	t ₂	t ₃
1	1	1000	1300	3	3	4
2	2	1000 (1200)	2600 (1800)	3	4	5
3	3	1600	1500	4	4	5
5	5	1600 (2000)	2500 (1600)	4	5	6
6	6	2000	1910	5	6	7
8	8	2000	2550	5	6	8
10	10	2000	3200	6	7	8
15	15	2500	3100	6	7	8
20	20	2500	4100	7	8	9
30	30	3000	4250	7	9	10
40	40	3000	5700	8	10	12
50	50	3800	4450	8	11	13
60	60	3800	5300	8	12	14
75	75	3800	6650	9	12	15
100	100	3800	8850	9	13	15
120	120	3800	10600	10	13	15
150	150	3800	13300	10	14	16

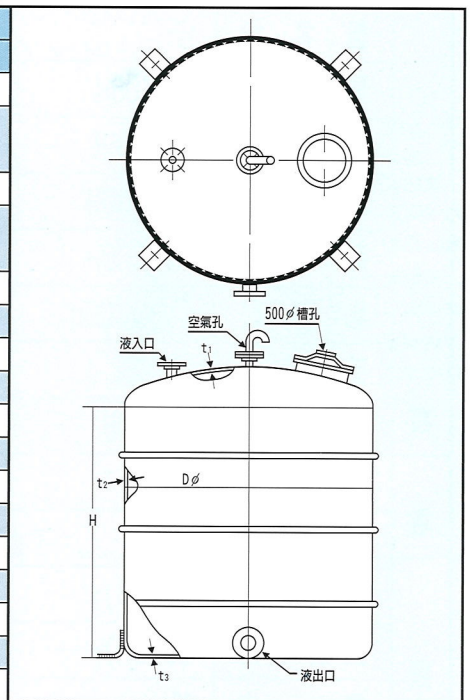

橫型耐蝕性 F. R. P. 桶槽之規範

編號 LCT-H	容量 M ³	槽徑 D φ mm	胴長 L mm	厚度 t mm
1	1	1000	1300	4
2	2	1000	2600	4
3	3	1600	1500	5
5	5	1600	2500	6
6	6	1600	3000	7
8	8	2000	2550	8
10	10	2000	3200	9
15	15	2500	3100	9.5
20	20	2500	4100	10.0
30	30	3000	4250	11.0
40	40	3000	5700	13.0
50	50	3800	4450	16.0
60	60	3800	5300	18.0
75	75	3800	6650	20.0
100	100	3800	8850	22.0

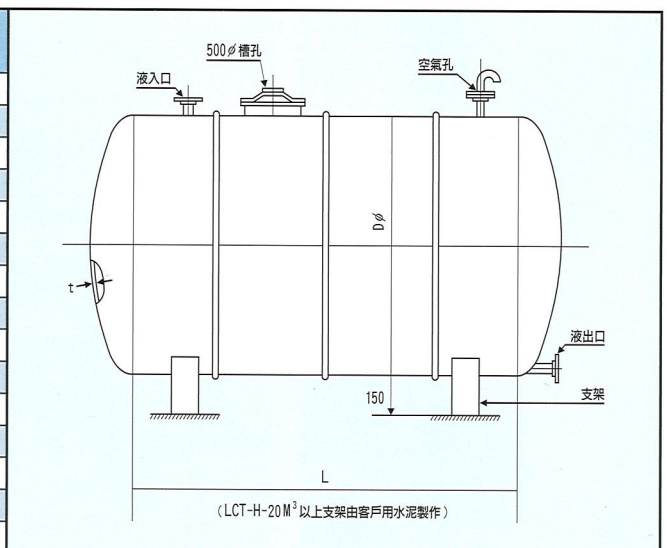

國內各行各業，皆採用良機牌耐酸鹼桶槽

LCT-FRP 桶槽之耐藥品性

化學藥品品名			適用溫度 °C						
			濃度 0	20 %	40 %	60 %	80 %	100 %	
酸類	鹽酸	HCl		95°C	45°C				
	硫酸	H ₂ SO ₄				95°C	75°C	45°C	
	硝酸	HNO ₃			40°C				
	磷酸	H ₃ PO ₄							100°C
	鉻酸	H ₂ CrO ₄		60°C					
	硼酸	H ₃ BO ₃							100°C
	氫氟酸	HF		60°C	35°C				
	醋酸	CH ₃ COOH			100°C	80°C	65°C		
	苯磺酸	C ₆ H ₅ SO ₃ H				65°C			
	安息香酸	C ₆ H ₅ COOH							100°C
	酪酸(丁酸)	C ₃ H ₇ COOH				100°C			45°C
	脂肪酸	C ₁₅ H ₃₁ COOH							100°C
	硫酸鋁	AL ₂ SO ₄							100°C
鹼類	甲酸	H COOH		65°C					35°C
	氫氧化鈉	NaOH							75°C
	氫氧化鉀	KOH			60°C				
	氫氧化鋁	AL(OH) ₃							90°C
有機藥品	氫氧化鈣	Ca(OH) ₂							100°C
	氨水	NH ₃		65°C					
	四氯化碳	CCl ₄							70°C
	木精(甲醇)	CH ₃ OH		45°C					38°C
	酒精(乙醇)	C ₂ H ₅ OH							45°C
	戊醇	C ₅ H ₁₁ OH							100°C
	丙二醇	C ₂ H ₅ OH-CH(OH)							100°C
	煤油	KEROSENE							80°C
漂白劑	柴油	DIESEL							100°C
	汽油	GASOLINE							80°C
	次氯酸鈉	NaOCL		80°C					
	次氯酸鈣	CaOCl ₂							80°C
	雙氧水	H ₂ O ₂			65°C				

LCT 特殊耐蝕性 FRP 桶槽之特色及用途

◎ 機械繞絲成型 (FILAMENT WINDING PRODUCT) 桶槽本體輕巧槽內壁面光滑，品質均勻而強度特大。

- (a) 比重 (Specific gravity) : 1.6 ~ 1.9
- (b) 抗拉強度 (Tensile strength) : 8 ~ 18 kg/mm²
- (c) 抗拉彈性率 (Tensile modulus) : 750 ~ 1500 kg/mm²
- (d) 壓縮強度 (Compressive strength) : 12 ~ 22 kg/mm²
- (e) 彎曲強度 (Bending strength) : 20 ~ 30 kg/mm²
- (f) 彎曲彈性率 (Bending modulus) : 650 ~ 1500 kg/mm²

◎ 強化層使用最佳樹脂施工、耐久、耐用、不生銹、免補修，耐熱、耐冷、高溫不變型、低溫不脆弱。

- (a) 常用溫度範圍 (Range) : -50 ~ +120°C
- (b) 比熱 (Specific Heat) : 0.29 ~ 0.32 kcal/kg°C
- (c) 熱傳導率 (Thermal conductivity) : 0.2 ~ 0.3 kcal/mh°C
- (d) 線膨脹係數 (Linear Expansion Coefficient) : (15 ~) x 10⁻⁶/°C

◎ 耐蝕層使用乙稀基酯級樹脂 (Vinyl ester) 施工。耐酸鹼及耐化學藥品性最佳，適用範圍最廣。LCT-FRP 桶槽之積層。

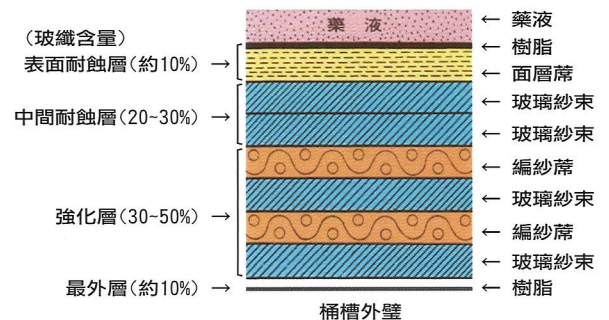

◎ 選用時請閣下告訴我們下述各項條件，我們將為閣下提供：裝設費用最適宜維護費用最低廉，使用價值最高超之製品。

- (a) 化學藥品 _____ 品名 _____ 濃度 _____
- (b) 使用條件 _____ 溫度 _____ 壓力 _____
- (c) 置放環境 _____ 室內 _____ 屋外 _____ 地下 _____ 高架 _____
- (d) 儲液情形 _____ 靜態 _____ 動態 _____

◎ 耐蝕化學槽之用途。

- 一般化學工業
 - 貯槽、反應槽、輸送槽、廢水槽。
- 鋼鐵工業
 - 吸收塔、洗淨塔。
- 非鐵金屬工業
 - 電解槽、電解液調整槽、水洗槽、廢液槽。
- 紙漿纖維工業
 - 漂白槽、洗淨液槽、原料槽、中和槽、水洗槽、洗淨塔、吸收塔。
- 食品醫藥品工業
 - 貯料槽、輸送槽、調料槽、純水槽。

食品公司 3800 ∅ 直徑大型桶槽

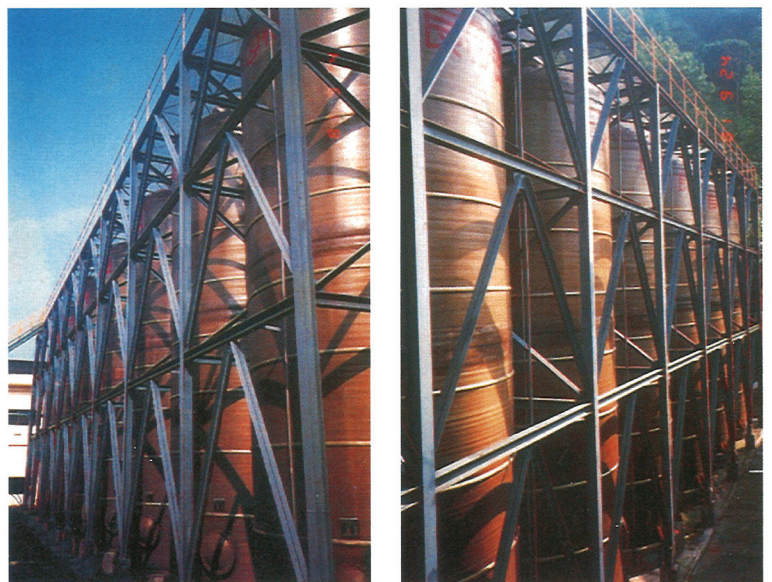

◎ 桶槽透氣口孔徑需大於出 / 入水口孔徑。

良機行銷遍佈世界各地

良機公司一向秉持 " 創造領先品質，提供至誠服務 " 的經營理念，深獲各界好評和肯定，產品行銷世界各地先後得過優良建材金龍獎，金牌獎及十大公司業別獎工業楷模獎等，可知良機信譽及產品之優良。



良機實業股份有限公司 LIANG CHI INDUSTRY CO., LTD.

Office: NO.1, NANKING E. ROAD, SEC.3, TAIPEI, TAIWAN, REPUBLIC OF CHINA
Tel: 886-2-2506-3588~98 (13 LINES) Fax: 886-2-2504-1872 Http: //www.liangchi.com
E-mail: frp1@liangchi.com.tw ; lc.frp@msa.hinet.net

產銷單位	地 址	電 話	傳 真
總 公 司	台北市南京東路三段一號 (良機大樓)	(02)2506-3588(13線)	2504-1872
高雄分公司	高雄市仁武區竹後里竹楠路 90 號	(07)372-8822(10線)	372-8831
台南分公司	台南市南區安平工業區新平路 4 號	(06)261-4871~2(2線)	264-9288
嘉義分公司	嘉義市高鐵大道 195 號	(05)236-3342~3(2線)	236-3416
彰化分公司	彰化市平和一街 25 號	(04)762-9186 / 89(2線)	763-0500
台中分公司	台中市南屯區工業區 23 路 9 號	(04)2359-4466(4線)	2359-4488
新竹分公司	新竹市埔頂路 99 巷 28 號	(03)575-0338	573-4807
中壢分公司	桃園市中壢區五福街 66 號	(03)491-2425~6	491-2427
宜蘭分公司	宜蘭縣五結鄉中正路三段 212 號	(03)965-3550~1(2線)	965-0404
桃 園 總 廠	桃園市蘆竹區海湖里海山路二段 291 號	(03)354-2121	354-2127